

UNI EXTRA příruba

Technický popis

Použití:

spojování potrubí - přechod z hladkého konce potrubí na přírubu

Pro potrubí:

litina, ocel, azbestocement, PVC, ostatní na dotaz

Médium:

pitná a užitková voda, odpadní voda

Max. teplota: 70 °C

Max. provozní tlak: 16 bar

Zkušební tlak: 24 bar

Max. úhlová odchylka:

jednoho potrubí: $\pm 4^\circ$ v hrdle armatury

Povrchová ochrana:

tepelně nanesený práškový epoxid, minimální tloušťka vrstvy 250 μm dle GSK

obj. č. 9.2.2

UNI EXTRA příruba



DN 450 a větší

Přednosti výrobků

- Kompletní výrobní program z tvárné litiny od potrubí DN 40 až do DN 600
- Větší dimenze nad DN 600 na poptávku
- Ve všech profilech osvědčené litinové tělo zabezpečuje maximální pevnost a odolnost proti mechanickému poškození
- Epoxidová povrchová ochrana a nerezový spojovací materiál zajišťuje podstatně delší životnost armatury
- Vhodné pro opravy a napojování armatur i na vyoseném potrubí $\pm 4^\circ$
- Rozšířená dosedací plocha pro mezipřírubové těsnění

Specifikace materiálu

1 krytka šroubu

PVC

5 víko

tvárná litina GJS-400-15 dle EN 1563

2 podložka

nerezová ocel A4

6 těsnění

pryž EPDM BS 2494

3 matice

nerezová ocel A4

7 těleso spojky

tvárná litina GJS-400-15 dle EN 1563

4 šroub

nerezová ocel A2

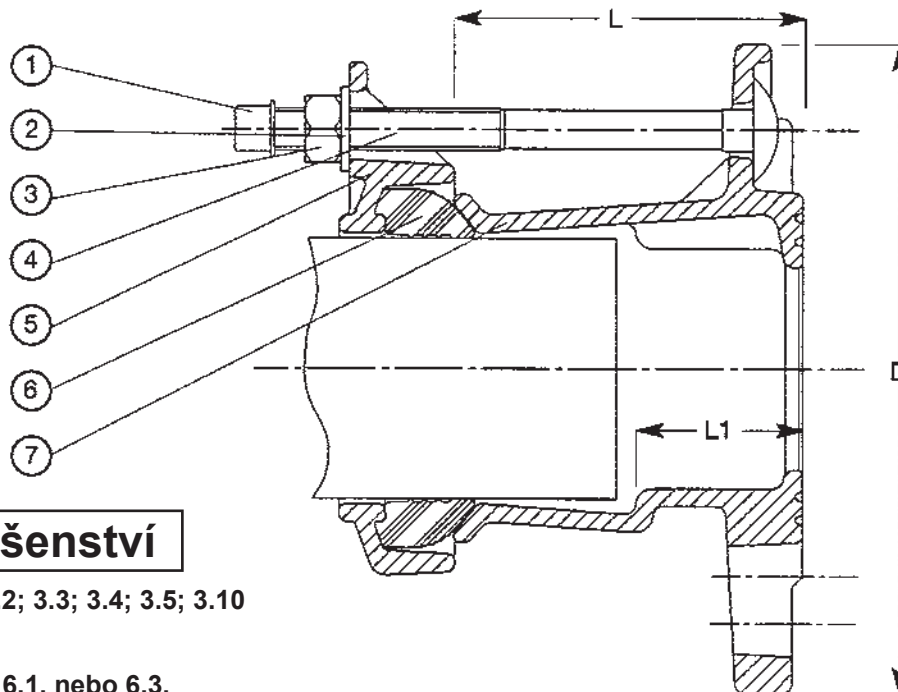

Vhodné příslušenství

- AVK šoupě **obj. č. 3.1; 3.2; 3.3; 3.4; 3.5; 3.10**
- nožové šoupě **obj. č. 3.6**
- klapkové uzávěry **obj. č. 6.1. nebo 6.3.**
- KOMBI 3 **obj. č. 4.3**
- KOMBI 4 **obj. č. 4.4**
- přírubové tvarovky daných dimenzí

obj. č.	DN	vnější Ø potrubí	L (mm)	L1 (mm)	D (mm)	hmotnost (kg)
9.2.2.46	40/50	46-63	98,5	47	165	-
9.2.2.57	50	57-74	98,5	47	165	-
9.2.2.57	50/65	57-74	98,5	47	185	-
9.2.2.68	50/65	68-85	98,5	47	185	-
9.2.2.84	80	84-106	100	47	200	-
9.2.2.84	80/100	84-106	100	47	229	-
9.2.2.99	100	99-119	100	47	229	-
9.2.2.109	100	109-133	101	47	229	-
9.2.2.109	100/125	109-133	101	47	254	-
9.2.2.132	125/150	132-157	115,5	52,2	285	-
9.2.2.157	150	157-183	109	51,5	285	-
9.2.2.176	150	176-201	112	52	343	-
9.2.2.193	200	193-215	117	52	343	11,6
9.2.2.218	200	218-242	117	53	406	12,6
9.2.2.242	250	242-268	118,5	53	406	-
9.2.2.266	250	266-292	118,5	57,5	406	18
9.2.2.280	250	280-306	118,5	57,5	406	-
9.2.2.301	300	301-327	119,5	60,5	483	22,4
9.2.2.324	300	324-350	119,5	60,5	483	-
9.2.2.352	350	352-378	119,5	60,5	533	-
9.2.2.372	350	372-396	160,5	62	533	-
9.2.2.384	350	384-410	160,5	62	533	-
9.2.2.410	400	410-436	165	66,5	597	-
9.2.2.436	400	436-462	165	66,5	597	-

Jiné dimenze a tolerance do DN 800 na doraz.

VOD-KA si vyhrazuje právo měnit data sloužící k technickému pokroku výrobků.